

一体型 DTF (Direct To Film)

mR1

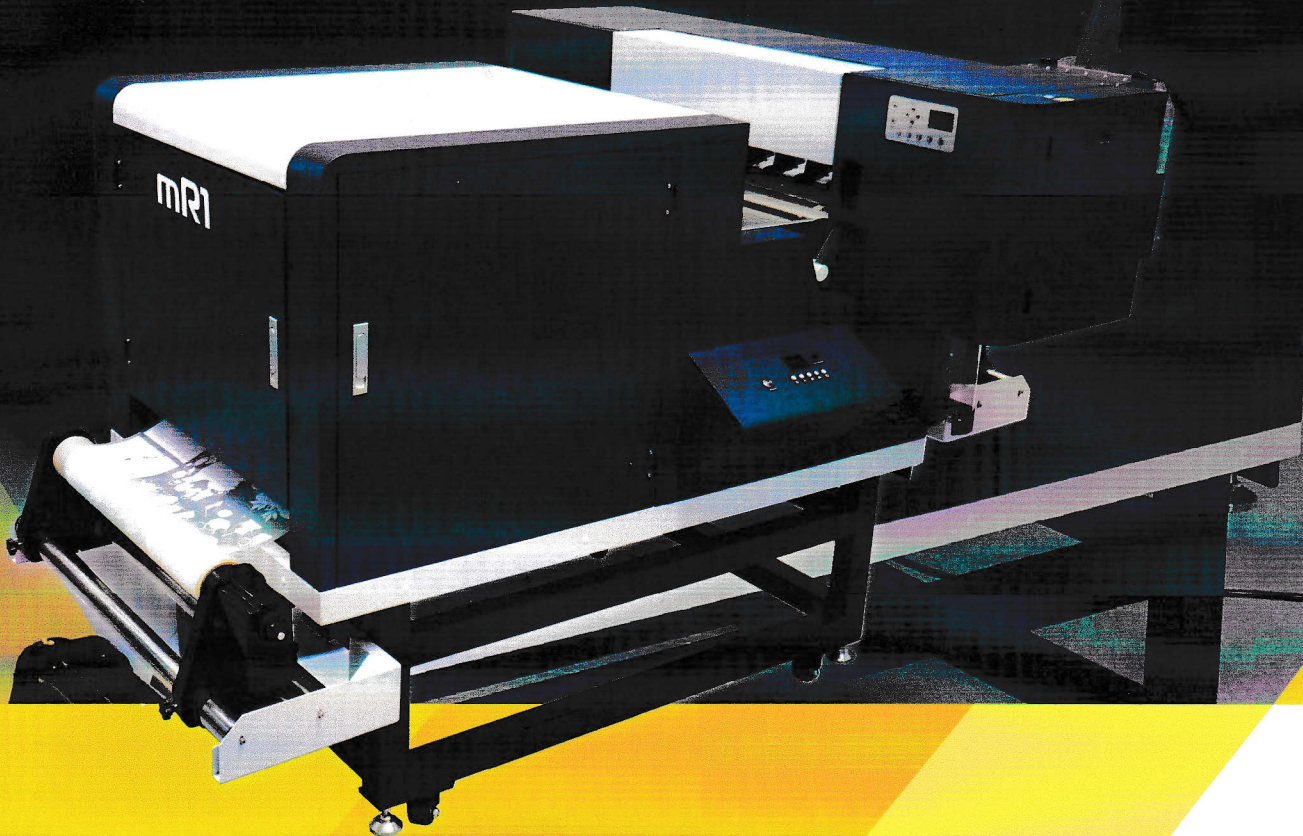

特別なスキル不要で手軽に転写プリント
印刷から加熱、巻き取りまで ALL IN ONE のトータル設計

IJプリント、ホットメルトパウダー塗布、定着が全自動

工程の一体化、簡略化でコスト削減を実現

プリンター、シェイカー、定着装置が一体型

Direct To Filmとは

インクジェットプリントとホットメルトパウダー塗布、シェイカー、加熱融着の一連工程がすべてオンライン工程化された、最新技術のフルカラー転写プリントシステムです。

オペレーターのスキル不要で手間も少なく、高品質な印刷を安定して供給できる、画期的なシステムです。

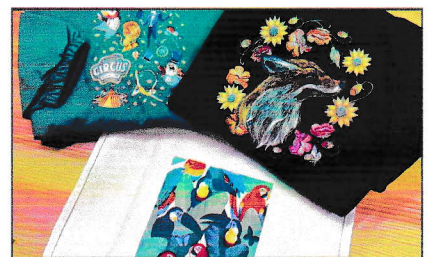

一体型DTFプリンターmR1

主な特徴

01 一体型でコンパクト

- ・無駄になるシートが少ない
- ・搬送が安定
- ・排煙クリーン装置内蔵

02 パウダー自動循環

03 プリント～フィルム巻き取りまで全て自動化

04 高画質印刷

05 カス取り不要

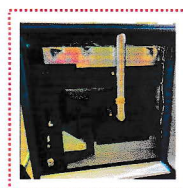

排煙クリーン装置内蔵

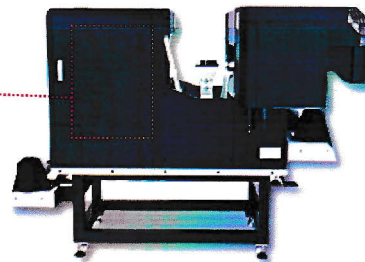

プリンターとシェーカー（パウダー定着機）が一体型となっており、排煙クリーン装置も内蔵。コンパクトで搬送も安定します。

モデル	mR1		
本体サイズ	W:1,590mm×D:1,760mm×H:1,380mm		
解像度	2,400dpi	生産性	約6.7m/h(実測)
搭載インク	CMYK+W	本体重量	302kg
搭載ヘッド	EPSON I 3200	ヘッド数量	2
最大印刷面積	600mm×100,000mm		
電源	単相240V		
対応OS	Windows7 (32bit/64bit) Windows8.1 (32bit/64bit) Windows10 (32bit/64bit)		

生産性向上要件証明書による、税制上の優遇措置が受けられます。

各部寸法/重量

本体サイズ W:1,590mm×D:1,760mm×H:1,380mm
本体重量 302kg

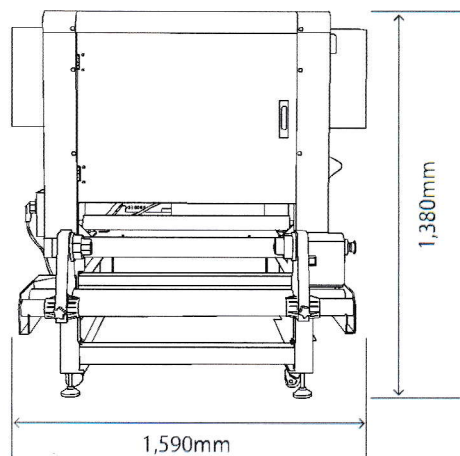
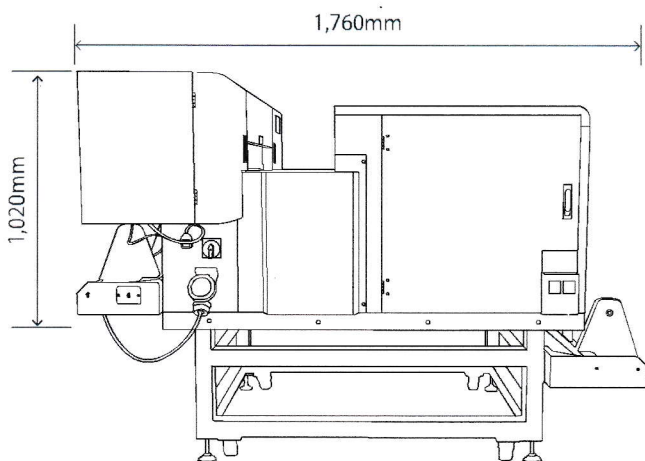

●製品の仕様・価格は、予告なく変更する場合があります。●詳細については、担当営業にお問い合わせください。

輸入元 株式会社マルコプラン 〒176-0023 東京都練馬区中村北1丁目11-3-717

販売元・資料請求・お問い合わせ

理想科学工業株式会社 プリントクリエイト事業部 PC営業部

〒105-0004 東京都港区新橋 2-20-15 新橋駅前ビル1号館4階 TEL:03-5537-1585 FAX:03-3572-2023

お客様相談室 ☎0120-343-338 ✉E-mail:mb@riso.co.jp

受付時間 10:00～12:00/13:00～17:00(土・日・祝日・夏期休業・年末年始を除く)

RISO デジタルスクリーン製版機の情報サイト



カタログの記載内容は2022年9月現在のものです。