

# ExtraButor™

## シリーズ脱気モジュール

ジェットインクの脱気に適しています。  
インクに溶存する気泡による印刷問題を解決します

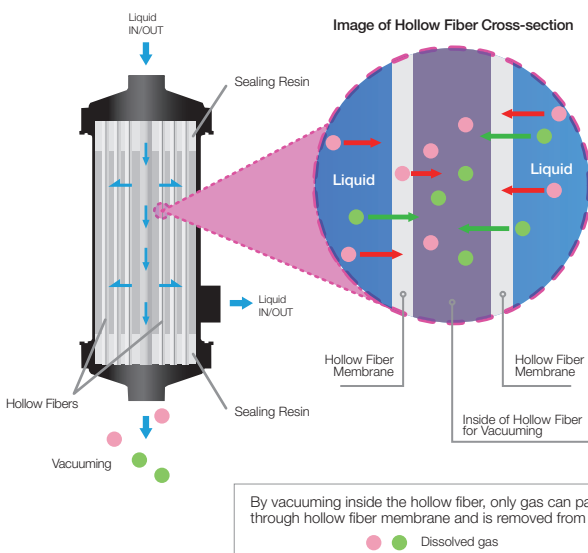

### 特長

- ・ 高い脱気効率により、効率のよい溶存ガスの除去を実現します。
- ・ 低い圧力損失により、プリントヘッド前段のろ過に適しています。
- ・ 大きい脱気面積により、1個で多数のプリントヘッドの脱気要求に対応することが可能です。
- ・ 標準工業用ネジインターフェースで継手を使って各工業の応用に使用することが可能です。

**cobetter**<sup>®</sup>  
— solutions —

## 製品仕様

## EX-DMA-L

接続・送液口	Luer Lock
接続・真空口	Luer Lock
ハウジング材質	PP
最大許可温度/最大許可圧力	45°C / 0.2MPa
処理流量 (DIW)	5-90 ml / min

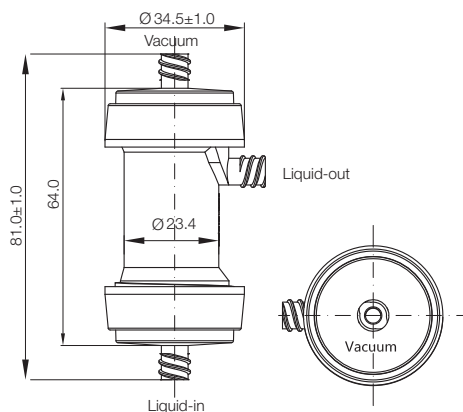

## 脱気効率

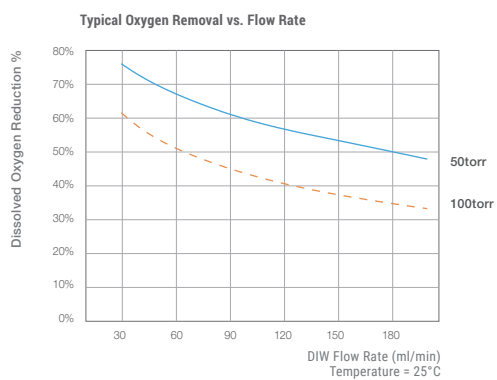

## 差圧-流量

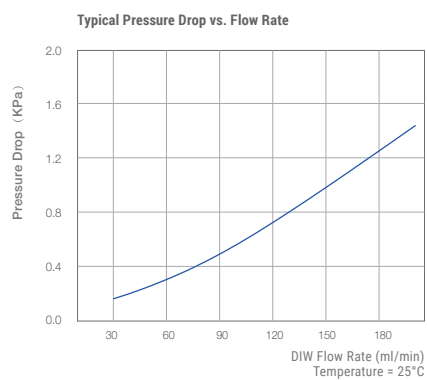

## 製品仕様

接続・送液口	Inlet: Luer Lock	Outlet: 1/8NPT → Luer Lockのアダプターを取り付けます
接続・真空口	Luer Lock	
ハウジング材質	PP	
最大許可温度/最大許可圧力	45°C / 0.2MPa	
処理流量 (DIW)	30-150 ml / min	

## EX-DMB-L

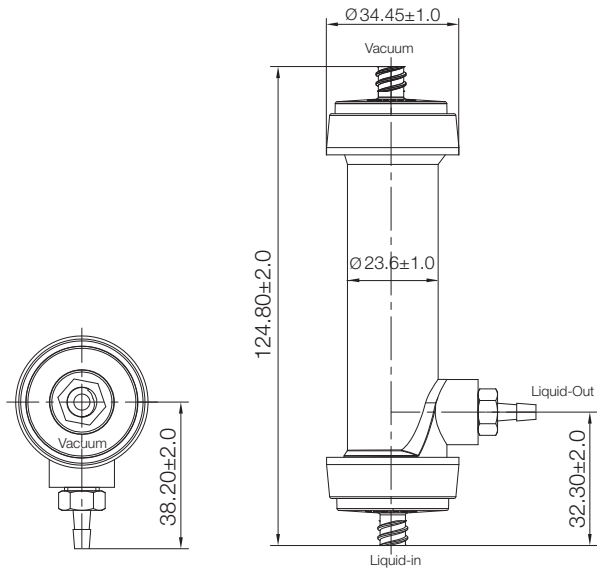

## 脱気効率

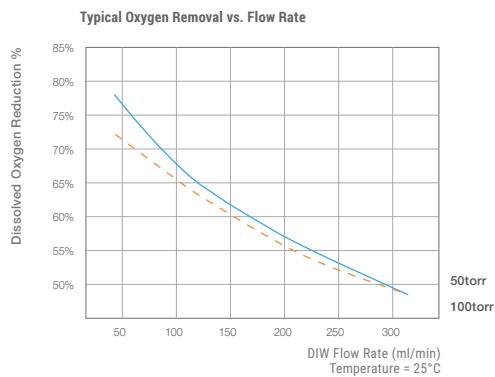

## 差圧-流量

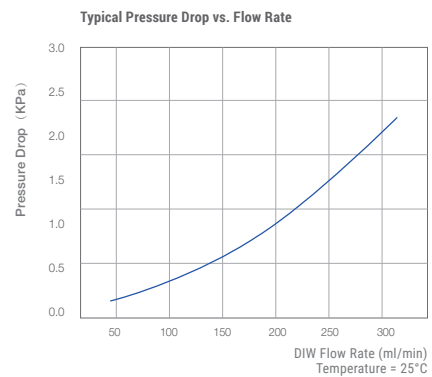

## 製品仕様

## EX-DMB-8NC

接続・送液口	1/8 NPT
接続・真空口	1/8 NPT
ハウジング材質	PP
最大許可温度/最大許可圧力	45°C / 0.2MPa
処理流量 (DIW)	30-150 ml/min

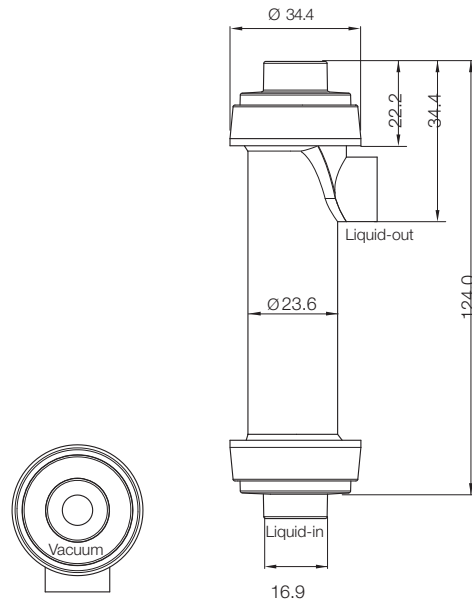

## 脱気効率

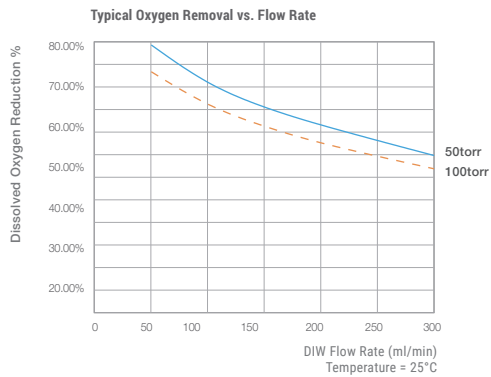

## 差圧-流量

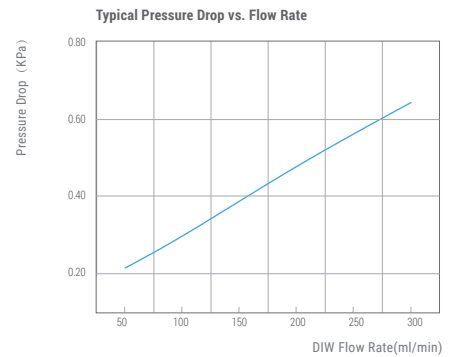

## 製品仕様

## EX-DMBP-8RC

接続・送液口	1/8Rc
接続・真空口	1/8Rc
ハウジング材質	PP
最大許可温度/最大許可圧力	45°C / 0.2MPa
処理流量 (DIW)	50-400 ml / min

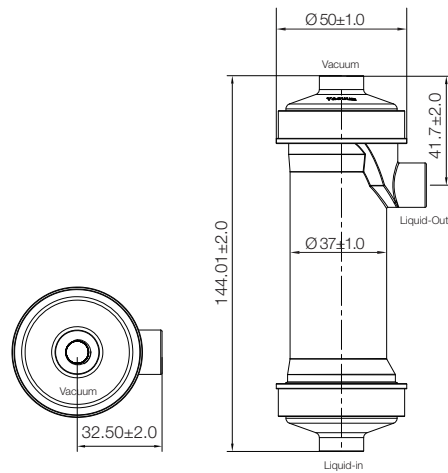

## 脱気効率

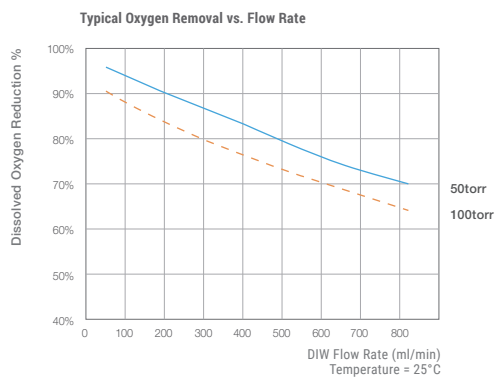

## 差圧-流量

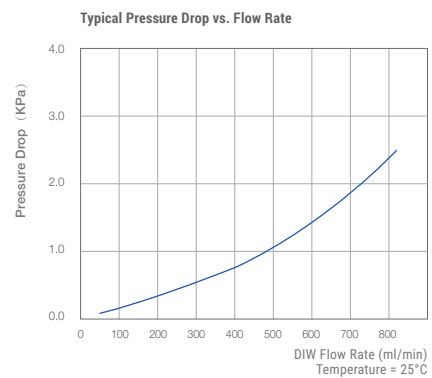

## 製品仕様

## EX-DMC-4NC

接続・送液口	1/4 NPT
接続・真空口	1/4 NPT
ハウジング材質	PP
最大許可温度/最大許可圧力	45°C / 0.2MPa
処理流量 (DIW)	50-1000 ml/min

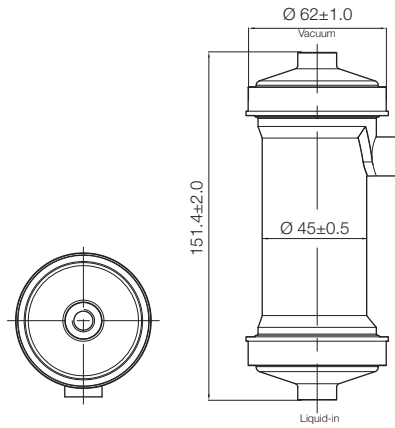

## 脱気効率

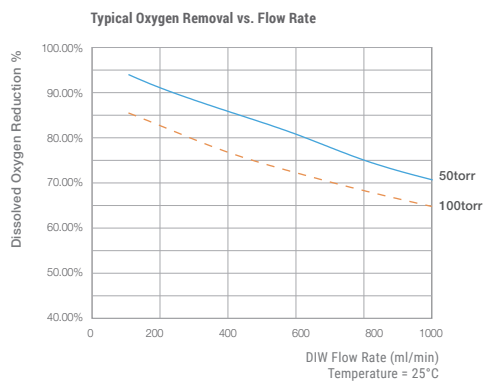

## 差圧-流量

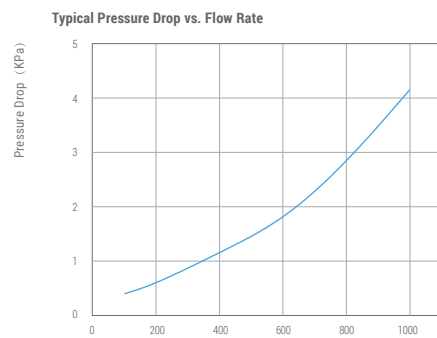

## 製品仕様

## EX-DMD-4NC

接続・送液口	1/4NPT
接続・真空口	1/4NPT
ハウジング材質	PP
最大許可温度/最大許可圧力	50°C / 0.2MPa
処理流量 (DIW)	0.1-0.7 m <sup>3</sup> /hr

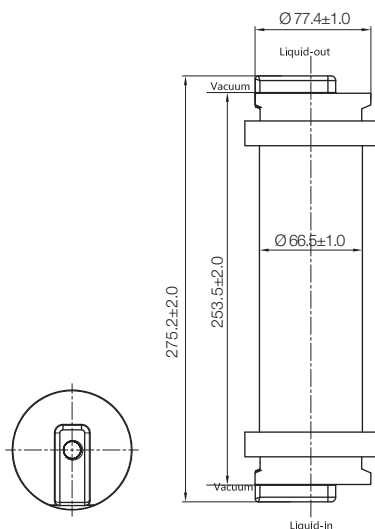

## 脱気効率

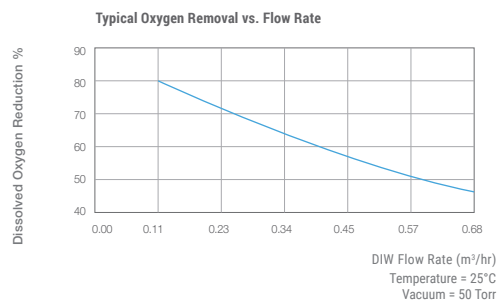

## 差圧-流量

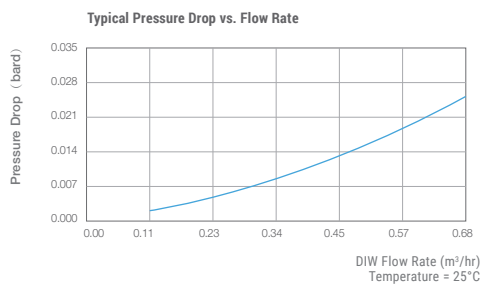

## 製品仕様

## EX-DMF-3NC/EX-DMF-1GC

接続・送液口	3/4NPT / 1GF
接続・真空口	3/4NPT / 1GF
ハウジング材質	PP
最大許可温度/最大許可圧力	50°C / 0.2MPa
処理流量 (DIW)	0.2-3.4 m <sup>3</sup> /hr

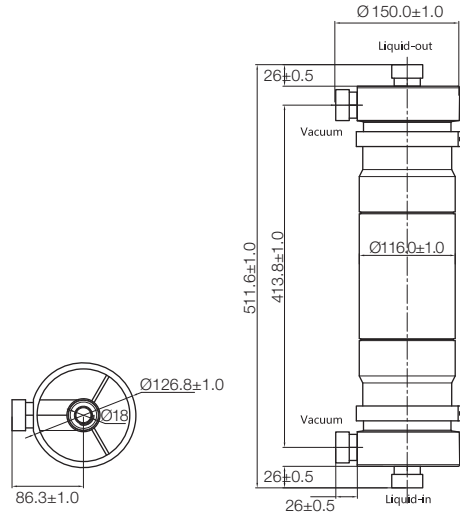

## 脱気効率

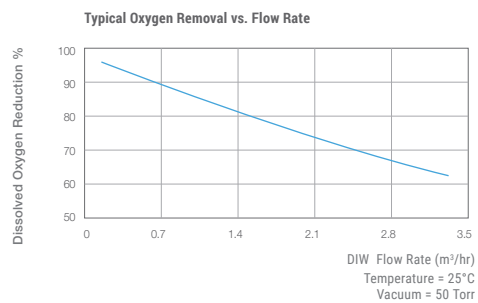

## 差圧-流量

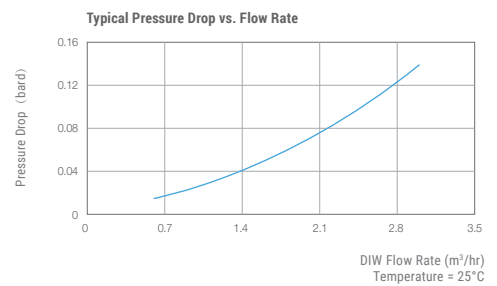



## Cobetterは世界中で活躍

世界80カ国以上、3200社以上の企業への出荷実績を持ち、  
世界中で幅広く利用されています。

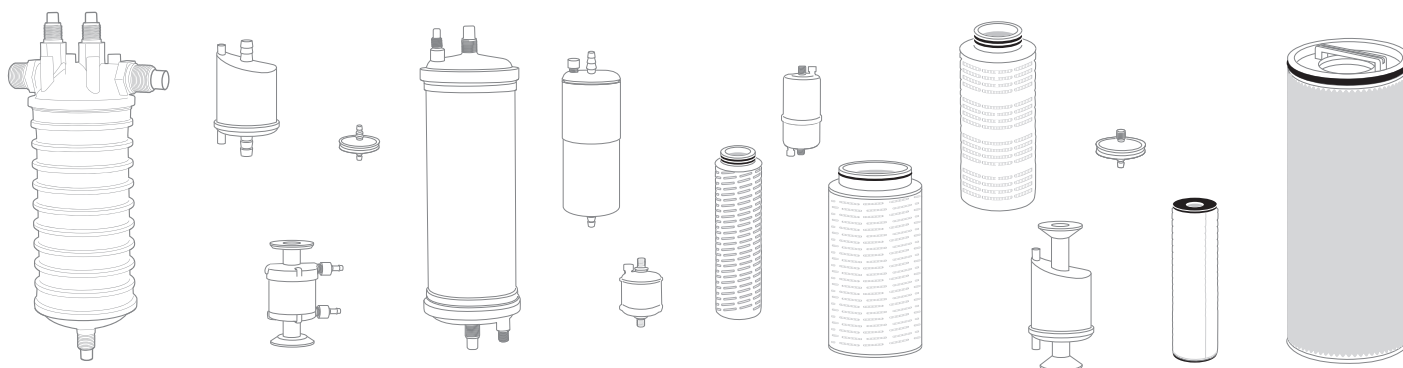

Please contact us for more information  
Hangzhou Cobetter Filtration Equipment Co.,Ltd.

Sales Add:19/F Building B, Huanyu Bussiness Center, No.626  
Kejiguan Road, Binjiang District, Hangzhou 310052, China  
Factory Add:Daqiao Industry Park,Heshang Town,  
Xiaoshan District Hangzhou 311265,China

Tel +86-571-87704266  
Fax +86-571-87704256  
[www.cobetterfiltration.com](http://www.cobetterfiltration.com)